

УПРАВЛЕНИЕ ОБРАЗОВАНИЯ АДМИНИСТРАЦИИ СИМФЕРОПОЛЬСКОГО
РАЙОНА РЕСПУБЛИКИ КРЫМ

МУНИЦИПАЛЬНОЕ БЮДЖЕТНОЕ ОБРАЗОВАТЕЛЬНОЕ УЧРЕЖДЕНИЕ
ДОПОЛНИТЕЛЬНОГО ОБРАЗОВАНИЯ
«ЦЕНТР ДЕТСКОГО И ЮНОШЕСКОГО ТВОРЧЕСТВА»
СИМФЕРОПОЛЬСКОГО РАЙОНА РЕСПУБЛИКИ КРЫМ

РАССМОТРЕНО И ОДОБРЕНО
Протокол методического совета
МБОУ ДО «ЦДЮТ»
№ 4 от 25.08.2025 года

РАССМОТРЕНО И ОДОБРЕНО
Протокол педагогического совета
МБОУ ДО «ЦДЮТ»
№ 3 от 25.08.2025 года

УТВЕРЖДЕНО
Приказ МБОУ ДО «ЦДЮТ»
от 27 августа 2025 года № 141
Директор  Т. Н. Кириак



**ДОПОЛНИТЕЛЬНАЯ ОБЩЕОБРАЗОВАТЕЛЬНАЯ
ОБЩЕРАЗВИВАЮЩАЯ ПРОГРАММА
по начальному техническому моделированию «Искорка»
(«Шпунтик»)**

Направленность: техническая
Срок реализации программы: 1 год
Уровень: стартовый
Возраст обучающихся: 6 - 9 лет
Составитель (автор): Селезнёва Антонина Владимировна
Должность: педагог дополнительного образования

п. Гвардейское
2025 г.

Содержание

1. Комплекс основных характеристик программы	
1.1. Пояснительная записка	3
1.2. Цель и задачи программы	8
1.3. Воспитательный потенциал программы	8
1.4. Содержание программы.....	9
1.5. Планируемые результаты.....	14
2. Комплекс организационно-педагогических условий	
2.1. Календарный учебный график.....	16
2.2. Условия реализации программы.....	16
2.3. Формы аттестации.....	18
2.4. Список литературы	19
3. Приложения	
3.1. Оценочные материалы.....	21
3.2. Методические материалы.....	25
3.3. Календарно-тематическое планирование.....	35
3.4. Лист корректировки.....	39
3.5. План воспитательной работы.....	40

Раздел 1. Комплекс основных характеристик Программы:

1.1. Пояснительная записка

Дополнительная общеобразовательная общеразвивающая программа по начальному техническому моделированию «Искорка» («Шпунтик») (далее – Программа) составлена в соответствии с нормативными локальными актами, регламентирующими порядок организации и осуществления образовательной деятельности по дополнительным общеобразовательным программам:

- Федеральный закон Российской Федерации от 29.12.2012 г. № 273-ФЗ «Об образовании в Российской Федерации» (в действующей редакции);

- Федеральный закон Российской Федерации от 24.07.1998 г. № 124-ФЗ «Об основных гарантиях прав ребенка в Российской Федерации» (в действующей редакции);

- Указ Президента Российской Федерации от 24.12.2014 г. № 808 «Об утверждении Основ государственной культурной политики» (в действующей редакции);

- Стратегия развития воспитания в Российской Федерации на период до 2025 года, утверждена распоряжением Правительства Российской Федерации от 29.05.2015 г. № 996-р;

- Стратегия научно-технологического развития Российской Федерации, утверждённая Указом Президента Российской Федерации от 01.12.2016 г. № 642 (в действующей редакции);

- Федеральный проект «Успех каждого ребенка» - ПРИЛОЖЕНИЕ к протоколу заседания проектного комитета по национальному проекту «Образование» от 07.12.2018 г. № 3;

- Указ Президента Российской Федерации от 7 мая 2024 г. № 309 «О национальных целях развития Российской Федерации на период до 2030 года и на перспективу до 2036 года»;

- Национальный проект «Образование» - ПАСПОРТ утвержден президиумом Совета при Президенте Российской Федерации по стратегическому развитию и национальным проектам (протокол от 24.12.2018 г. № 16);

- Приказ Министерства просвещения Российской Федерации от 13.03.2019 г. № 114 «Об утверждении показателей, характеризующих общие критерии оценки качества условий осуществления образовательной деятельности организациями, осуществляющими образовательную деятельность по основным общеобразовательным программам, образовательным программам среднего профессионального образования, основным программам профессионального обучения, дополнительным общеобразовательным программам»;

- Приказ Минпросвещения России от 03.09.2019 г. № 467 «Об утверждении Целевой модели развития региональных систем развития дополнительного образования детей» (в действующей редакции);

- Приказ Минобрнауки России и Минпросвещения России от 05.08.2020г. № 882/391 «Об организации и осуществлении образовательной деятельности при сетевой форме реализации образовательных программ» (в действующей редакции);
- Указ Президента Российской Федерации от 21.07.2020 г. № 474 «О национальных целях развития России до 2030 года»;
- Федеральный закон Российской Федерации от 13.07.2020 г. № 189-ФЗ «О государственном (муниципальном) социальном заказе на оказание государственных (муниципальных) услуг в социальной сфере» (в действующей редакции);
- Постановление Главного государственного санитарного врача Российской Федерации от 28.09.2020 г. № 28 «Об утверждении санитарных правил СП 2.4.3648-20 «Санитарно-эпидемиологические требования к организациям воспитания и обучения, отдыха и оздоровления детей и молодежи»;
- Приказ Министерства труда и социальной защиты Российской Федерации от 22.09.2021 г. № 652н «Об утверждении профессионального стандарта «Педагог дополнительного образования детей и взрослых»;
- Постановление Главного государственного санитарного врача Российской Федерации от 28.01.2021 г. № 2 «Об утверждении санитарных правил и норм СанПиН 1.2.3685-21 «Гигиенические нормативы и требования к обеспечению безопасности и (или) безвредности для человека факторов среды обитания» (в действующей редакции);
- Указ Президента Российской Федерации от 9 ноября 2022 г. № 809 «Об утверждении Основ государственной политики по сохранению и укреплению традиционных российских духовно-нравственных ценностей»;
- Распоряжение Правительства Российской Федерации от 31.03.2022 г. № 678-р «Об утверждении Концепции развития дополнительного образования детей до 2030 года» (в действующей редакции);
- Приказ Министерства просвещения Российской Федерации от 27.07.2022 г. № 629 «Об утверждении Порядка организации и осуществления образовательной деятельности по дополнительным общеобразовательным программам;
- Об образовании в Республике Крым: закон Республики Крым от 06.07.2015 г. № 131-ЗРК/2015 (в действующей редакции);
- Приказ Министерства образования, науки и молодежи Республики Крым от 03.09.2021 г. № 1394 «Об утверждении моделей обеспечения доступности дополнительного образования для детей Республики Крым»;
- Приказ Министерства образования, науки и молодежи Республики Крым от 09.12.2021 г. № 1948 «О методических рекомендациях «Проектирование дополнительных общеобразовательных общеразвивающих программ»;

- Распоряжение Совета министров Республики Крым от 11.08.2022 г. № 1179-р «О реализации Концепции дополнительного образования детей до 2030 года в Республике Крым»;

- Постановление Совета министров Республики Крым от 20.07.2023 г. № 510 «Об организации оказания государственных услуг в социальной сфере при формировании государственного социального заказа на оказание государственных услуг в социальной сфере на территории Республики Крым»;

- Постановление Совета министров Республики Крым от 17.08.2023 г. № 593 «Об утверждении Порядка формирования государственных социальных заказов на оказание государственных услуг в социальной сфере, отнесенных к полномочиям исполнительных органов Республики Крым, и Формы отчета об исполнении государственного социального заказа на оказание государственных услуг в социальной сфере, отнесенных к полномочиям исполнительных органов Республики Крым»;

- Постановление Совета министров Республики Крым от 31.08.2023 г. № 639 «О вопросах оказания государственной услуги в социальной сфере «Реализация дополнительных образовательных программ» в соответствии с социальными сертификатами»;

- Письмо Минпросвещения России от 19.03.2020 г. № ГД-39/04 «О направлении методических рекомендаций по реализации образовательных программ начального общего, основного общего, среднего общего образования, образовательных программ среднего профессионального образования и дополнительных общеобразовательных программ с применением электронного обучения и дистанционных образовательных технологий»;

- Письмо Министерства Просвещения Российской Федерации от 31.07.2023 г. № 04-423 «О направлении методических рекомендаций для педагогических работников образовательных организаций общего образования, образовательных организаций среднего профессионального образования, образовательных организаций дополнительного образования по использованию российского программного обеспечения при взаимодействии с обучающимися и их родителями (законными представителями)»;

- Письмо Минпросвещения России от 01.06.2023 г. № АБ-2324/05 «О внедрении Единой модели профессиональной ориентации» (вместе с «Методическими рекомендациями по реализации профориентационного минимума для образовательных организаций Российской Федерации, реализующих образовательные программы основного общего и среднего общего образования», «Инструкцией по подготовке к реализации профориентационного минимума в образовательных организациях субъекта Российской Федерации»);

- Письмо Министерства Просвещения Российской Федерации от 29.09.2023 г. № АБ-3935/06 «Методические рекомендации по формированию механизмов обновления содержания, методов и технологий обучения в системе дополнительного образования детей, направленных на повышение

качества дополнительного образования детей, в том числе включение компонентов, обеспечивающих формирование функциональной грамотности и компетентностей, связанных с эмоциональным, физическим, интеллектуальным, духовным развитием человека, значимых для вхождения Российской Федерации в число десяти ведущих стран мира по качеству общего образования, для реализации приоритетных направлений научно-технологического и культурного развития страны»;

- Устав МБОУ ДО «ЦДЮТ», 2015 г;
- Положение «О формах, периодичности, порядке текущего контроля успеваемости, промежуточной и итоговой аттестации обучающихся Муниципального бюджетного образовательного учреждения дополнительного образования «Центр детского и юношеского творчества» Симферопольского района Республики Крым», утвержденное приказом МБОУ ДО «ЦДЮТ» от 17.02.2023 № 54;
- Положение «О формах обучения по дополнительным общеобразовательным общеразвивающим программам МБОУ ДО «ЦДЮТ», утвержденное приказом МБОУ ДО «ЦДЮТ» от 17.02.2023 № 54;
- Положение «О порядке организации и осуществления образовательной деятельности по дополнительным общеобразовательным общеразвивающим программам МБОУ ДО «ЦДЮТ», утвержденное приказом МБОУ ДО «ЦДЮТ» от 17.02.2023 № 54;
- Положение «О требованиях к дополнительным общеобразовательным общеразвивающим программам МБОУ ДО «ЦДЮТ», утвержденное приказом МБОУ ДО «ЦДЮТ» от 17.02.2023 № 54.

Направленность – техническая, так как приобщает к техническому творчеству через конструирование и изготовление судо-, авиа-, авто- и 3D моделей с использованием различных материалов и инструментов.

Актуальность Программы заключается в том, что она даёт возможность усилить взаимосвязь теоретической и практической подготовки детей, и рассматривается не только, как личная заинтересованность педагога в решении поставленной проблемы средствами и инструментами своего направления деятельности, но и как личная заинтересованность в решении этой проблемы со стороны других участников образовательного процесса (детей, родителей, педагогов школ).

Новизна Программы заключается в том, что она ориентирована на интерес и пожелания учащихся, учитывает их возрастные потребности, стимулирует социальную и гражданскую активность, что даёт способ отвлечения детей от негативного воздействия и позволяет мотивировать их на развитие необходимых навыков...

Отличительной особенностью Программы в том, что трудовая деятельность органически связана с художественной. Практическое выполнение задания – это творческий процесс, который несет эмоциональный характер и может быть использован как для приобретения навыков технического мастерства, так и для общего эстетического развития.

Педагогическая целесообразность Программы

Программа составлена с учетом реализации определенных принципов:

- доступность (простота, соответствие возрастным и индивидуальным особенностям);
 - наглядность (иллюстративность, наличие дидактических материалов);
 - «от простого к сложному» (научившись элементарным навыкам работы, учащийся применяет свои знания в выполнении сложных творческих работ).
- Обучение по данной программе планируется от простого к сложному. Каждое занятие по темам программы включает в себя, как правило, теоретическую часть и практическое выполнение задания.

Адресат. Программа предназначена для детей от 6 до 9 лет и рассчитана на один год обучения. Условия набора учащихся в коллектив: принимаются все желающие. Техническое моделирование – это доступный и интересный вид деятельности для детей шестилетнего возраста, который предусматривает создание ими макетов и действующих моделей технических объектов простейшей конструкции. Техническое моделирование у детей этого возраста неизбежно сочетается с естественным видом деятельности – игрой, где ребёнок может выразить свои самые фантастические желания и мечты, проявить самостоятельность, активность, находчивость, смекалку...

Количество обучающихся в группе составляет 20 человек. Для обучения по программе комплектуются разновозрастные группы. Программа подготовлена по принципу доступности учебного материала и соответствия его объема возрастным особенностям. Создаются условия для дифференциации и индивидуализации обучения в соответствии с творческими способностями, одаренностью, возрастом, психофизическими особенностями. Зачисление учащихся в группы обучения проходит независимо от их способностей и начального уровня знаний, умений и навыков.

Объем и срок освоения. Программа включает 144 учебных часа, срок освоения Программы – 1 год.

Уровень Программы: стартовый.

Форма обучения - основная форма реализации Программы – **очная**. Предусмотрена возможность очно-заочного обучения, очно – дистанционного обучения, а также реализации программы с применением дистанционных технологий при возникновении обоснованной необходимости.

Особенности организации образовательного процесса. Организация образовательного процесса происходит в группах. Группы разновозрастные. Состав группы: постоянный, занятия: групповые. Наполняемость учебной группы - не менее 20 человек. Форма проведения занятий - групповая с ярко выраженным индивидуальным подходом. Виды занятий, применяемые в работе по реализации программы: вводное занятие, заключительное занятие, практическое выполнение задания, индивидуальная работа, игры, соревнования.

Родитель (законный представитель) обязан подать заявку для зачисления на обучение по дополнительной общеобразовательной общеразвивающей программе через АИС «Навигатор дополнительного образования детей

Республики Крым (Приказ МОНМ РК от 16.07.2021г. № 1204 «Об автоматической информационной системе Республики Крым «Навигатор дополнительного образования детей Республики Крым») с последующим предоставлением заявления родителем (законным представителем) или самим ребенком, достигшим 14-ти лет, и согласия на обработку персональных данных в письменном виде.

Режим занятий. В течение учебного года занятия проводятся в каждой группе по 2 занятия в неделю, по 2 академических часа (1 академический час - 45 минут) каждое с 10-минутным перерывом согласно расписанию. Общее количество часов в неделю - 4, в год - 144. Занятия проводятся в помещениях, выделенных базовым МБОУ на основании договора о безвозмездном пользовании нежилым помещением.

1.2. Цель и задачи Программы

Цель - формирование определённых умений и навыков в процессе занятий начальным техническим моделированием.

Задачи:

Образовательные: Привить определённые трудовые навыки в процессе изготовления поделок, познакомить с историей развития техники и её создателями, привить интерес к творческой деятельности, подготовить теоретически воспитанников к активной деятельности по освоению технических и технологических знаний.

Развивающие: Развивать творческую активность, фантазию, изобретательность, формировать навыки работы с наиболее распространёнными инструментами, приспособлениями, материалами, формировать стойкие потребности в творческой самореализации и духовном самоусовершенствовании.

Воспитательные: Воспитать здоровое, нравственное начало, уважение к труду, приобщение к истокам народного творчества. Воспитать серьёзное, бережное и ответственное отношение к своему труду и труду других людей, заботливые отношения к окружающей среде, культуру труда. Воспитать самостоятельность, настойчивость, доброжелательность, организованность, трудолюбие, самодисциплину, умение работать в коллективе. Воспитать уважение к традициям и культуре своей страны.

1.3. Воспитательный потенциал Программы

Программный материал направлен на: воспитание культуры труда, развитие доброжелательности в оценке творческих работ товарищей и критическое отношение к своим работам, воспитание чувства ответственности, воспитание бережного отношения к русской культуре, её традициям, воспитание патриотизма и любви к Родине. Участие в выставках и конкурсах также решает задачу нравственного воспитания личности. Роль конкурсов в учебном и воспитательном процессе значительна, так как, участвуя в них, дети получают возможность продемонстрировать свою работу и творческие достижения, получить оценку своих трудов.

Цель воспитательной работы: создание условий для саморазвития и самореализации личности учащегося, его успешной социализации становления и развития высоконравственного, ответственного, творческого, инициативного и компетентного гражданина.

Воспитательные задачи:

- воспитать чувство патриотизма и бережного отношения к русской культуре, ее традициям;
- воспитать уважение к высоким образцам культуры других стран и народов;
- воспитать доброжелательность в оценке творческих работ товарищей и критическое отношение к своим работам;
- привить духовно-нравственные ценности.

Развивающие задачи:

- развить образное мышление и фантазию;
- развить художественный вкус и кругозор;
- развить физически здоровую личность;
- развить эстетическое отношение к окружающему миру;
- развить умение работы в коллективе;
- развить природные задатки и творческий потенциал каждого учащегося;
- выявить возможности, склонности, интересы учащихся к той или иной профессиональной направленности.

Формы проведения воспитательных мероприятий: беседа, занятие-игра, занятие-экскурсия, выставки, конкурс, обучающие занятия и др.

Воспитательные мероприятия по количеству участников: фронтальные, групповые, парные, индивидуальные.

Воспитательные мероприятия по содержанию воспитания: социальные, интеллектуальные, художественные, валеологические, трудовые, социально-педагогической поддержки, досуговые.

Методы воспитательного воздействия: словесные, практические и др.

Ожидаемые результаты:

Предполагается, что в результате проведения воспитательных мероприятий будет достигнут высокий уровень сплоченности коллектива, повышение интереса к творческим занятиям и уровня личностных достижений учащихся (победы в конкурсах), привлечение родителей к активному участию в работе объединения. Для реализации воспитательных задач педагогом разрабатывается план воспитательной работы объединения

1.4. Содержание Программы
Учебный план

№ п/п	Разделы программы и темы занятий	В том числе		Всего	Форма аттестации и контроля
		Теория	Практика		
1.	Вводное занятие. Входной контроль.	1	1	2	Тестирование
2.	Понятие о материалах и	2	12	14	

	инструментах.				
	Изготовление поделок техникой оригами.	1	7	8	Наблюдение, контроль за работой
	Изготовление различных поделок из бумаги и картона.	1	5	6	Наблюдение, контроль за работой
3.	Конструирование из плоских деталей.	2	22	24	
	Изготовление технических объектов из геометрических фигур. Оформление композиций.	2	22	24	Наблюдение, контроль за работой
4.	Первоначальные графические знания и умения.	2	22	24	
	Основные чертёжные инструменты, их назначение, правила пользования ими. Изготовление поделок и композиций способом симметричной и объёмной аппликации.	1	5	6	Наблюдение, контроль за работой, опрос
	Динамическая игрушка из картона. Копирование, вырезывание, соединение деталей, оформление. Промежуточный контроль	1	17	18	Наблюдение, контроль за работой Тестирование
5.	Объёмное моделирование. Конструирование из объёмных деталей и готовых объёмных форм.	2	14	16	
	Изготовление автомобилей различного назначения из геометрических тел и фигур.	2	14	16	Наблюдение, контроль за работой
6.	Конструирование с помощью конструкторов.	1	13	14	
	Сборка моделей машин,	1	13	14	Наблюдение,

	механизмов и других технических устройств из наборов деталей по схемам из конструкторов. Игры с моделями.				контроль за работой
7.	Изготовление поделок, сувениров на выставки, ярмарки.	2	34	36	Наблюдение, контроль за работой
8.	Проведение выставок, конкурсов, соревнований, экскурсий.	12	-	12	Соревнования по начальному техническому моделированию, выставки поделок
9.	Итоговое занятие Итоговый контроль	2	-	2	Тестирование
	Итого	26	118	144	

Содержание учебного плана

1. Вводное занятие - 2 часа

Теория: Цели и задачи обучения. Техника безопасности.

Практика: Знакомство с воспитанниками. Ознакомление с порядком и планом работы кружка. Демонстрация работ, выполненных кружковцами в предыдущие годы.

Форма аттестации и контроля: Входной контроль: тестирование.

2. Понятие о материалах и инструментах – 14 часов

Теория: Общие понятия о производстве бумаги и картона, их сортах, свойствах, применение в быту и на производстве. Понятие о древесине, металле, пластмассах и других материалах, используемых в техническом моделировании. Инструменты и приспособления, применяемые в кружке (ножницы, нож, молоток, плоскогубцы, шило, кисти для красок, клея и другие), правила пользования ими. Организация рабочего места. Правила безопасной работы с колющими и режущими инструментами. Искусство оригами. Понятие о шаблоне. Объемная игрушка из картона. Способы изготовления деталей из бумаги и картона и способы сборки самоделок.

Практика: Проведение опытов и наблюдений в процессе изучения свойств бумаги и картона. Изготовление из бумаги, картона и других материалов поделок на вольную тему с целью проверки уровня подготовки детей. Изготовление поделок техникой оригами. Составление композиций из изготовленных поделок. Изготовление объемной игрушки из картона при помощи шаблона. Игры с поделками.

Форма аттестации и контроля: наблюдение, контроль за работой.

3. Конструирование из плоских деталей – 24 часа

Теория: Понятие о контуре, силуэте технического объекта, о геометрических фигурах: квадрате, прямоугольнике, круге, половине круга.

Сопоставление формы окружающих предметов, частей машин и других технических объектов с геометрическими фигурами.

Соединение (сборка) плоских деталей между собой: а) при помощи клея; б) при помощи щелевидных соединений частей.

Правила безопасной работы с клеем, ножницами. Элементы предварительного планирования предстоящих действий (подбор деталей, инструментов, определение способов соединения).

Практика: Ознакомление обучающихся с разнообразием предметов и технических объектов, части которых имеют формы геометрических фигур (прямоугольник, квадрат, круг), изучение форм и конструкций различных машин и механизмов. Геометрические формы в повседневной жизни. Сопоставление формы окружающих предметов, технических объектов с формой геометрических фигур. Понятие о зависимости формы (внешних контуров) машины от её назначения. Рациональность форм в живой природе.

Изготовление из бумаги «Геометрического конструктора» (по шаблонам): набора геометрических фигур, различных по форме, размерам и цвету. Деление четырехугольника и круга на две равные части путем сгибания и резания. Вырезывание заготовок для изделий и отдельных деталей по шаблонам из бумаги, сложенной вдвое. Правила безопасной работы с ножницами, клеем.

Создание силуэтов технических объектов из элементов «Геометрического конструктора» путем манипулирования геометрическими фигурами различной величины способом аппликации. Изготовление контурных моделей технических объектов. Изготовление композиций из геометрических фигур и оформление их дополнительными элементами (корабль, грузовой и легковой автомобили, самолеты, межконтинентальная ракета, подъемный кран, трактор-бульдозер колесный и гусеничный, дом, вертолёт и др.). Деление четырехугольника и круга на две равные части путем сгибания и резания. Вырезывание заготовок для изделий и отдельных деталей по шаблонам из бумаги, сложенной вдвое.

Форма аттестации и контроля: наблюдение, контроль за работой.

4. Первоначальные графические знания и умения – 24 часа

Теория: Ознакомление с основными чертёжными инструментами (карандаш, линейка, угольник). Их назначение и правила пользования. Понятие о линиях (прямые, ломанные, кривые) и отрезках. Линии чертежа. Знакомство с условными обозначениями линии сгиба, линии видимого контура, линии невидимого контура, линии надрезания, прорезывания, отрезания, центральной линии, месте нанесения клея. Понятие о симметрии, симметричных фигурах, оси симметрии и деталях плоской формы. Аппликация симметричная и объёмная. Динамическая игрушка из картона. Способы соединения деталей из картона. Упражнения в проведении параллельных и перпендикулярных линий в процессе изготовления поделок.

Практика: Упражнения в проведении параллельных и перпендикулярных линий в процессе изготовления поделок. Определение симметричных фигур и фигур, симметричных одна другой. Симметричное вырезание изображения

овощей и фруктов по образцу. Изготовление поделок с использованием симметричного вырезания (бабочка, цветы, снежинка, самолетик). Изготовление динамических игрушек из картона (копирование чертежей, технических рисунков при помощи копировальной бумаги, прорезывание отверстий, соединение деталей, оформление).

Форма аттестации и контроля: наблюдение, контроль за работой.

5. Объёмное моделирование. Конструирование из объёмных деталей и готовых объёмных форм - 16 часов

Теория: Первоначальные понятия о простейших геометрических телах (куб, параллелепипед, цилиндр, конус). Элементы геометрических тел (грань, ребро, вершина, основание, боковая поверхность). Геометрические тела в сопоставлении с геометрическими фигурами. Геометрические тела, как объёмная основа предметов и технических объектов. Элементарные понятия о развёртках, выкройках простых геометрических тел. Приёмы их вычерчивания, вырезания, склеивания.

Практика: Изготовление макетов и моделей автомобилей различного назначения из геометрических тел и фигур. Игры и соревнования с макетами и моделями.

Форма аттестации и контроля: наблюдение, контроль за работой.

6. Конструирование с помощью конструкторов – 14 часов

Теория: Понятие о конструкторах. Их виды, особенности и назначение. Способы и приемы соединения деталей в конструкторах разных видов (пластмассовых, деревянных, металлических, транспортных, строительных и других). Металлический конструктор и его назначение. Детали конструктора. Монтажные инструменты и приемы работы с ними. Подвижные и неподвижные соединения деталей. Правила безопасности и культура труда при работе с металлическим конструктором.

Практика: Сборка моделей машин, механизмов и других технических устройств из наборов деталей по схемам из конструкторов. Игры с моделями.

Форма аттестации и контроля: наблюдение, контроль за работой.

7. Изготовление игрушек и сувениров к праздникам и на выставки – 36 часов

Теория: Приёмы и способы изготовления сувениров и игрушек из разных материалов.

Практика: Изготовление открыток, сувениров и игрушек из разных материалов.

Форма аттестации и контроля: Наблюдение, контроль за работой.

8. Проведение выставок, конкурсов, соревнований, экскурсий – 12 часов

Экскурсии на предприятия, выставки и в музеи. Участие в разнообразных конкурсах, выставках, соревнованиях. Организация и проведение разнообразных массовых мероприятий: празднование Нового года, Дней именинника, других календарных праздников.

Форма аттестации и контроля: соревнования по начальному техническому моделированию, выставки поделок.

9. Итоговое занятие – 2 часа

Подведение итогов работы творческого объединения за год. Организация выставки работ кружковцев. Награждение учащихся. Рекомендации учащимся относительно дальнейшего обучения в творческом объединении базового уровня.

Форма аттестации и контроля: Итоговый контроль: тестирование.

1.5. Планируемые результаты освоения Программы

К концу обучения по Программе учащиеся **будут знать:**

- название и назначение окружающих и часто встречающихся технических объектов, и инструментов ручного труда, применяемых в кружке;
- элементарные свойства бумаги, картона, их использование, применение, доступные способы обработки;
- простейшие чертёжные инструменты;
- линии чертежа и их условное обозначение;
- правила экономного кроя, правила разметки, способов изготовления выкроек и развёрток простых форм;
- способы соединения деталей из бумаги и картона;
- способы применения шаблонов;
- название и виды геометрических фигур;
- название и виды геометрических тел;
- способы выполнения отделки изделий и деталей из бумаги, картона;
- правила безопасного труда и личной гигиены при работе в мастерской;

К концу обучения по Программе учащиеся **будут уметь:**

- ориентироваться в задании по образцу;
- пользоваться шаблоном и трафаретом;
- читать чертежи и схемы;
- сравнить оконченное задание с образцом;
- работать в определенной цветовой гамме;
- определять расход материалов для различных поделок;

оформить поделку.

К концу обучения у учащихся будут формироваться и развиваться такие **личностные качества**, как:

- стремление к здоровому образу жизни;
- бережное отношение к природе родного края;
- понимание себя, как части коллектива;
- трудовые навыки;
- духовно-нравственные качества;
- приобретение знаний о принятых в обществе нормах общения, отношения к людям, к окружающему миру;
- осознанное, уважительное и доброжелательное отношение к другому человеку, его мнению, мировоззрению, культуре;
- готовность и способность вести диалог с другими людьми и достигать в нем взаимопонимания;

- осознанное и ответственное отношение к собственным поступкам;
- формирование коммуникативной компетентности в общении и сотрудничестве со сверстниками, взрослыми в процессе образовательной, творческой деятельности.

Раздел 2. Комплекс организационно-педагогических условий

2.1. Календарный учебный график Программы

Продолжительность образовательного процесса – 36 учебных недель: начало занятий – 1 сентября, завершение - 31 мая.

График занятий: 2 раза в неделю, занятия по 2 академических часа с 10-минутным перерывом согласно расписанию по группам.

Сроки контрольных процедур:

- входной контроль: сентябрь;
- промежуточный контроль: декабрь;
- итоговый контроль: май.

2.2. Условия реализации Программы

Материально-техническое обеспечение Программы: отдельный светлый кабинет ручного труда, соответствующий нормам СанПин. В помещении чистота и порядок, правильно организованные рабочие места. Перед началом занятий и после их окончания производится проветривание. Мебель: шкафы, столы, стулья, стол для педагога, шкафы для хранения инструментов, материалов, чертежей и шаблонов, стеллажи для выставок, стенды, школьная доска, образцы моделей. Инструменты, оборудование, приспособления ручного труда: линейки, ножницы, карандаши, фломастеры, кисти, циркуль, шило, канцелярский нож ... Наборы конструкторов, выжигатели, 3D ручки. Различные материалы: бумага, картон, фанера, клеи (силикатный, «ПВА», «Столяр-Момент»), проволока, пленка, полимерные материалы (пенопласт), технические ткани и их заменители, краски, природный материал, бросовый материал, рейки...

Информационно обеспечение –

1. Государственные информационные ресурсы:

- Официальный сайт Министерства просвещения Российской Федерации <https://edu.gov.ru/> (Дата обращения: 01.08.2024 г.)

- Официальный сайт Министерства образования, науки и молодежи Республики Крым <https://monm.rk.gov.ru/ru/index> (Дата обращения: 01.08.2024г.)

- Официальный сайт МБОУ ДО «ЦДЮТ» Симферопольского района <https://cdytsimf.crimeaschool.ru> (Дата обращения: 01.08.2024 г.)

2. Информационно-коммуникационные педагогические платформы:

- «Сферум» <https://sferum.ru/?p=start> (Дата обращения: 01.08.2024 г.)

- Навигатор дополнительного образования Республики Крым <https://xn--82-kmc.xn--80aafey1amqq.xn--d1acj3b/> (Дата обращения: 01.08.2024 г.)

3. Образовательные порталы:

- Российское образование <http://www.edu.ru> (Дата обращения: 01.08.2024г.)

- Инфоурок <https://infourok.ru/> (Дата обращения: 01.08.2024 г.)

https://yandex.ru/video/preview/?filmId=10958896084726726070&reqid=1624602657980148-838353539368983001900116-production-app-host-sas-video-yp-54&suggest_reqid=107047489148811037428893257344918&text=открытие+круж

[ков+дополнительного+образования+в+Гваршейской+школе-гимназии+№2&url=http%3A%2F%2Fwww.youtube.com%2Fwatch%3Fv%3D6y1Qe1d0kCc;](http://www.youtube.com/watch?v=3D6y1Qe1d0kCc)

[https://nsportal.ru/seleznevaantonina;](https://nsportal.ru/seleznevaantonina)

[https://studio.youtube.com/channel/UCI0WdpkIQPAFW8fCgj9PJdQ/videos/upload?filter=%5B%5D&sort=%7B%22columnType%22%3A%22date%22%2C%22sortOrder%22%3A%22DESCENDING%22%7D.](https://studio.youtube.com/channel/UCI0WdpkIQPAFW8fCgj9PJdQ/videos/upload?filter=%5B%5D&sort=%7B%22columnType%22%3A%22date%22%2C%22sortOrder%22%3A%22DESCENDING%22%7D)

Кадровое обеспечение - реализация Программы обеспечивается педагогическим работником, имеющим среднее профессиональное или высшее профессиональное образование, соответствующее профилю преподаваемого учебного предмета и систематически занимающимся научно-методической деятельностью, и повышением квалификации.

Требования к компетентности педагога определяется функциональными задачами, которые он должен реализовать в своей деятельности, и могут конкретизироваться с возрастными особенностями учащихся, типом и видом учебного заведения, особенностями педагогической теории, лежащей в основе организации образовательного процесса.

Методическое обеспечение образовательной Программы:

Принципы построения работы:

- от простого к сложному.
- связь знаний, умений с жизнью, с практикой.
- научность.
- доступность.
- системность знаний.
- воспитывающая и развивающая направленность.
- активность и самостоятельность.
- учет возрастных и индивидуальных особенностей.

Методы обучения:

1. *Словесные методы;*
2. *Наглядные методы;*
3. *Практические методы.*

Методы контроля: опрос и тестирование, наблюдение и контроль за работой, соревнования по начальному техническому моделированию, выставки поделок.

Методы воспитания: убеждение, поощрение, упражнение, стимулирование, мотивация и др.

Педагогические технологии:

Личностно-ориентированные технологии:

- введение обучающихся в мир ценностей и оказание им помощи в выборе личностно-значимой системы ценностных ориентаций;
- формирование у обучающихся разнообразных способов деятельности и развитие творческих способностей;
- использование метода как «ситуации успеха»;
- использование методики разноуровневого подхода.

Технологии индивидуализации обучения:

- способ организации учебного процесса с учётом индивидуальных особенностей каждого ребенка
- выявление потенциальных возможностей всех учащихся (поощрение индивидуальности)

Игровые технологии: Чтобы дети не уставали, а полученные результаты радовали и вызвали ощущение успеха, программа обеспечена специальным набором игровых приёмов.

Информационно – коммуникационные технологии:

- ноутбук.
- сайт: nsportal.ru

Здоровьесберегающие технологии:

- психолого-педагогические (создание благоприятной психологической обстановки, соответствие содержания обучения возрастным особенностям детей, чередование занятий с высокой и низкой активностью)

- физкультурно-оздоровительные (использование физкультминуток, динамических пауз, пластические разминки)

Рекомендуемые типы занятий: комбинированные и практические занятия, контрольные занятия учета и оценки знаний, умений и навыков.

Дидактические материалы:

- Методические разработки соревнований, конкурсов, занятий, различных поделок.
- Авторские разработки поделок. Учебная литература, методические пособия, таблицы.
- Образцы поделок, шаблоны, чертежи, технические рисунки, раздаточный материал.

Алгоритм занятия:

План проведения занятия предполагает следующие этапы:

1. Приветствие.
2. Определение темы занятий.
3. Информация о теме.
4. Физкультминутка.
5. Усвоение темы, практическая работа.
6. Закрепление материала, подведение итогов.

2.3. Формы аттестации

Эффективность Программы основывается на результатах обучения, которые проявляются в ходе контроля качества знаний, умений и навыков обучающихся.

Формы отслеживания и фиксации образовательных результатов: таблица мониторинга результатов, грамота, материалы тестирования, анкетирования, отзывы детей и родителей.

Формы предъявления и демонстрации образовательных результатов: готовое изделие, выставка.

С целью выявления уровня освоения Программы проводится:

- входной контроль – проводится с целью определения уровня развития детей (устный опрос, беседа.);
- промежуточный контроль – с целью определения изменения уровня развития детей, их творческих способностей (беседа, тестирование);
- итоговый контроль – с целью определения результатов обучения (итоговое тестирование);
- текущий контроль – осуществляется постоянно (мероприятия и праздники, творческие задания, вытекающие из содержания занятия). Оценка знаний и умений учащихся в процессе соревнований, конкурсов, викторин, выставок.

2.4. Список литературы

Список литературы для учащихся

1. **Афонькин, С.Ю.** Уроки оригами в школе и дома / С. Ю. Афонькин, Е.Ю. Афонькин – СПб.: Аким., 1996. – 207с.*
2. **Богатева, З.А.** Чудесные поделки из бумаги – М.: Просвещение, 1991. – 157с.*
3. **Гусакова, М.А.** Аппликация – М.: Просвещение, 1982. – 190с.*
4. **Журавлева, А.П.** Что нам стоит флот построить – М.: Патриот, 1990. – 227с.*
5. **Перевертень, Г.И.** Самоделки из бумаги – М.: Просвещение, 1983.1 – 56с.*

Список литературы для родителей

1. **Гульянц, Э.К.** Что можно сделать из природного материала/ Э. К. Гульянц, И. Я. Базик – М.: Просвещение, 1991. – 175с.*
2. **Гульянц, Э.К.** Учите детей мастерить – М.: Просвещение, 1984. – 160с.*
3. **Заворотов, В.А.** От идеи до модели – М.: Просвещение, 1988. – 160 с.*
4. **Замотин, О.Е.** Твори, выдумывай, пробуй / О. Е. Замотин, Р.В. Зарипов, Е. Ф. Рябчиков – М.: Просвещение, 1986. – 144с.*
5. **Перевертень, Г.И.** Самоделки из разных материалов – М.: Просвещение, 1985. – 126с.*

Список литературы для педагога

1. **Горский, В.А.** Техническое творчество школьников: пособие для учителей и руководителей технических кружков – М.: Просвещение, 1981. – 144с.*
2. **Житомирский, В.Г.** Путешествие по стране геометрии / В. Г. Житомирский, Л. Н. Шеврин – М.: Педагогика, 1991. – 176с.*
3. **Журавлева, А.П.** Болотина Л.А. Начальное техническое моделирование / А. П. Журавлева, Л.А. Болотина – М.: Просвещение, 1982. – 158с.*
4. **Перевертень, Г.И.** Техническое творчество в начальных классах: книга для учителей по внеклассной работе. – М.: Просвещение, 1988. – 160с.*
5. Программы для внешкольных учреждений общеобразовательных школ / под ред. Горского В.А., Кротова И.В. – М.: Просвещение, 1988. – 350с.*

6. **Андрианов, П.Н.** Развитие технического творчества младших школьников: Книга для учителя /П.Н. Андрианов, М. А. Галагузова –М.: Просвещение,1990. – 110с.*
7. **Скородумова, Е.А.** Учебное занятие в учреждении дополнительного образования детей (методические рекомендации) – URL: <http://alekscdt.narod.ru/uczanytie.html> от 25.02.2014
8. Современные образовательные технологии – сост. Еркина С. Л., зам. директора по ОВР ЦДНТТ ГАОУ АО ВПО «АИСИ». URL: https://aracy.pf/files/documents/44-redaktor/kursy/Erkina_lektsia_sovr_tehn.pdf
9. **Цейтлин, Н.Е.** Наблюдение и опыты на уроках труда в начальных классах: Пособие для учителя / Н. Е. Цейтлин, Я. Н. Рожнов – М.: Просвещение, 1980. – 128с.*
10. **Шиманский, В.И.** Логические игры и задачи /В. И. Шиманский, Г. С. Шиманская – Донецк: Сталкер, 1999. – 448с.*

* - литература не переиздавалась

Характеристика уровней оценивания таблицы мониторинга:

Низкий уровень

- Учащийся выполняет задания, отвечает на вопросы, объясняет свои ответы только по подсказке взрослого, с его помощью.

Средний уровень

- Учащийся выполняет задания с небольшими затруднениями, после наводящих вопросов самостоятельно справляется с заданием, на вопросы отвечает правильно, но не всегда может объяснить свой ответ.

Высокий уровень

- Учащийся выполняет задания самостоятельно, их выполнение не вызывает затруднений, на вопросы отвечает уверенно, поясняя свои ответы

Критерии оценивания, анализ выполненных работ учащихся:

№	Критерии оценивания
1.	Техника исполнения
2.	Аккуратность
3.	Цветовое решение, колорит
4.	Композиция
5.	Художественная выразительность
6.	Творческий характер работы
7.	Фантазия в употреблении декоративных материалов при изготовлении изделия
8.	Оригинальность
9.	Эстетичность
10.	Дизайнерские идеи

Входной контроль

Вопросы входного тестирования:

1. Какие инструменты применяются при вырезании внутреннего контура?

2. Как правильно провести линию сгиба?

3. Для чего кораблю нужен якорь?

- А). Для веса.
- Б). Удерживать корабль на месте.
- В). Для ловли рыбы.

4. Какие грузы перевозят в автоцистернах?

- А). Жидкие (жидкости).
- Б). Твёрдые.
- В). Сыпучие.

5. Что означает слово «Космонавт»?

- А). Летящий на другую планету.
- Б). Плавающий в космосе.
- В). Управляющий космическим кораблем.

6. Что такое перископ?

- А). Это солнечная батарея.
- Б). Это двигатель подводной лодки.
- В). Это глаз подводной лодки.

7. Что такое эхолот?

- А). Прибор для измерения глубины моря.
- Б). Прибор для измерения ширины поля.
- В). Прибор для измерения расстояния.

8. Что такое маяк?

- А). Большая башня с сигнальным огнём наверху.
- Б). Фонарь для освещения улиц.
- В). Прожектор.

9. Где применяется рычажный механизм?

(динамическая игрушка, домкрат, при передаче усилий, в автомобилях, при строительстве пирамид, рычажные весы - кантер...)

Промежуточный контроль

Вопросы промежуточного тестирования

Что лишнее – зачеркни:

1. Воздушный транспорт:

- 1.Самолёт 2.Вертолёт 3. Планер 4.Змей

2. Как можно выбраться из автобуса, если случилась авария?

(ломать дверь, ломать стены, через окно и люк)

3. Как называется вещество, с помощью которого соединяют бумажные детали? _____

4. Каким инструментом нужно забивать гвозди? _____

5. Как определить возраст спиленного дерева? _____

6. Как называется мастерская, где изготавливают деревянные детали? _____

7. Чем отличается планер от самолёта?

- а). У планера нет двигателя.
- б). У самолёта нет двигателя.
- в). Ничем не отличается.

Итоговый контроль

Вопросы итогового тестирования

1. Из чего делают бумагу и картон?

- а). Из глины
- б). Из древесины
- в). Из пластмассы.

2. Для чего нужна копировальная бумага?

- а). Для перевода рисунка на ткань или бумагу.
- б). Для раскрашивания.
- в). Для изготовления поделок.

3. Как нужно передавать ножницы, шило?

- а). Только тупым концом вперёд, ножницы в закрытом виде.
- б). Только острым концом вперёд, ножницы в открытом виде.
- в). Только тупым концом вперёд, ножницы в открытом виде.

4. Какие нужны инструменты для проведения прямой линии?

- а). Линейка, карандаш.
- б). Циркуль, карандаш.
- в). Линейка, тёрка.

5. Для чего нужен шаблон?

- а). Для разметки деталей, экономного расходования материала.
- б). Для проведения прямой линии.
- в). Для неэкономного расходования материала.

6. Что означает слово «Динамо»?

- а). Движение.
- б). Тормоз.
- в). Ускорение.

7. Что означает слово «Оригами»?

- а). Искусство вырезания из бумаги.
- б). Искусство складывания бумаги.
- в). Искусство лепки из глины.

8. Что означает слово «Автомобиль»?

- а). Саморегулирующийся.
- б). Самодвижущийся.
- в). Самозаправляющийся.

9. Из чего делают гвозди? _____

10. Какая бумага чаще всего используется для копирования чертежей рисунков _____

3.2. Методические материалы

Методическая литература и методические разработки для обеспечения образовательного процесса являются образцом для разработки учебно-методического комплекса, оригиналы материалов хранятся у педагога дополнительного образования и используются в образовательном процессе.

План-конспект занятия

Тема: Динамическая игрушка «Катюша».

Цель и задачи. Закрепить и развить интерес ребят к техническому творчеству, учить ребят сравнивать, анализировать, определять внешние особенности конструкций, назначение отдельных частей. Закрепить навыки ребят переснимать рисунки через копировальную бумагу, самостоятельно составлять план своей работы. Закрепить навыки работы инструментами. Продолжить знакомить детей с понятием и принципом действия простых механизмов – рычага, рычажного механизма. Рассмотреть примеры применения рычагов. Закрепить умение конструировать рычажный механизм. Развивать творческое, техническое мышление. Воспитывать патриотизм, любознательность, стремление познать глубже технику, интерес к моделированию. Формировать умение оценивать изделие.

Организация рабочего места. Образец готовой динамической игрушки. Детализированный рисунок. Копировальная бумага, линейка, простой карандаш. Ножницы, плотный картон, шило, скрепки, цветные карандаши, фломастеры. Кусочки медной проволоки.

1 ЭТАП. Организационный момент. Задачи: Подготовка детей к работе на занятии. Организация начала занятия, создание психологического настроя на учебную деятельность и активизация внимания. Повторим правила техники безопасности при работе с материалами и инструментами. Затем вспомним, чему мы научились на предыдущих занятиях по изготовлению поделок из картона и бумаги .

2.ЭТАП. Основной. «Беседа о рычажном механизме». Какой груз вы можете поднять? А может ли кто-то из вас поднять или переместить груз 50..., 80 кг. Как это сделать? Вы, наверное, наблюдали, как взрослые сдвигают тяжелые предметы, которые просто руками сдвинуть невозможно. Как они это делают? Это можно сделать с помощью простого приспособления – палки – рычага. Приспособления, с помощью которых можно передать или преобразовать движение одного или нескольких тел в необходимое движение других тел, называют механизмами. К простым механизмам относятся: рычаг, блок, ворот, наклонная плоскость, клин, винт. Ещё в глубокой древности, три тысячи лет назад, в Египте, когда строили пирамиды, использовали рычаги для перемещения и поднятия на большую высоту тяжелых каменных плит. Рычаг –

это твердое тело, закреплённое в одной точке шарнирно, т. е. так, чтобы оно могло поворачиваться вокруг этой точки. Если мы прибивём доску гвоздями посередине к какой – либо опоре, и толкнём один её конец, то и другой конец доски придёт в движение и она будет поворачиваться вокруг гвоздя. Это и есть рычаг. Рычажные механизмы бывают плоские и пространственные. На этом занятии мы будем учиться конструировать плоские рычажные механизмы, соединенные между собой при помощи проволоочной заклёпки.

Изучение нового материала. Далее педагог выясняет, что воспитанники знают о военной технике, как представляют себе её назначение, знакомит ребят с историей развития видов вооружения.

Боевая машина реактивной артиллерии «Катюша»



Грозно небо заалело,
Слышен скрежет, рёв и вой -
Мчатся «огненные стрелы»
Из машины боевой.
Мстя врагу за наши беды,
За убитых им солдат.
«Вот оружие Победы!» -
Про «Катюшу» говорят.

Боевая машина БМ-13 - «Катюша».



И. Гвай, В. Н. Галковский, А.П.Павленко, А. С. Попов - советские конструкторы, в 1938-41 г создали реактивный миномет БМ-13 (Катюша).
Устройство

«КАТЮША» – оружие победы



«КАТЮША» родилась задолго до начала войны. А решение о серийном производстве реактивных минометов было принято за несколько часов до войны. Первый залп из «КАТЮШИ» был произведен 14 июля 1941 года в районе Орши батареей капитана И.А. Флерова. Огненный шквал буквально разметал танки, орудия, автомашины и переправу через речку Оршицу... Боевых машин подобной мощи, надежно поражающих все цели залповым огнем, - противник создать так и не смог. Как и порохов, обеспечивающих и исключительно высокую стабильность горения, а значит и полета снаряда. «КАТЮШИ» участвовали в сражениях под Москвой и в Сталинграде, на Курской дуге и во время штурма Берлина.

В войну боевых установок «КАТЮША» было выпущено более 10 000. А наш завод им. Кирова отправил на фронт 33 000 000 зарядов к ним.

Виды оружия

КАТЮША Используется, с 1936 года, по сей день, полное название Гвардейский реактивный миномет на шасси. Существует несколько вариантов БМ-13, БМ-8-24, БМ8-36, БМ-8-48, БМ-31-12. Все эти варианты использовались в Великой Отечественной войне, а БМ-13 еще и на войне в Афганистане.



- Объект 213 – Электрофицированная установка
- Объект 214 – установка на 2-х осном прицепе с 16-ю направляющими
- Объект 218 – зенитная движущаяся установка
- Объект 221 – универсальная установка на 2-х осном прицепе для возможных полигонных отстрелов
- Противотанковая пушка 1-к

За годы войны были разработаны новые типы снарядов и установок. Что же из себя представляет эта установка? На грузовике стоял пакет из 16 направляющих в виде легких рельс, за 8-10 секунд выпускавший 1248 кг взрывчатки на дистанцию до 9 км. Машина переводилась в боевое положение за 2-3 минуты. Откуда же произошло название данного грозного оружия? Фронтовики любили давать прозвище оружию. Например, гаубицу М-30 прозвали «Матушкой», пушку- гаубицу МЛ-20 – «Емелькой». БМ-13 поначалу иногда именовали Раисой Сергеевной», таким образом расшифровывая сокращение РС (реактивный снаряд). Нет единой уверенной версии, почему реактивные миномёты БМ-13 стали именоваться «катюшами». «Катюша» -

неофициальное собирательное название боевых машин реактивной артиллерии БМ-8(82мм), БМ-13(132мм) и БМ-31(310мм). Такие установки активно использовались СССР во время Второй мировой войны. Всего за несколько часов до войны было подписано постановление об их серийном производстве. На каждой машине находился ящик со взрывчаткой и бикфордов шнур. В случае появления риска захвата техники врагом экипаж был обязан взорвать её и тем самым уничтожить реактивные системы.

Сегодня нашей моделью будет динамическая игрушка «Катюша», изображенная на рисунке и цветной образец готовой игрушки. Педагог объясняет ребятам принцип действия поделки, её строение. Затем сообщает, что на каждом занятии ребята будут работать с рисунками и чертежами. Детали нашего рисунка обведены различными видами линий.

Педагог показывает основные виды линий, их изображение и назначение. Под руководством педагога дети вспоминают, чем и как можно измерить длину линии. Повторение сопровождается практическим измерением длины тетрадного листа. Воспитанники вспоминают, в каких единицах измеряется длина отрезка, каково их соотношение. Измеряют ширину тетрадного листа, длину карандаша, толщину, длину и ширину разных предметов, а результаты записывают в тетрадь и на доске.

Составляем план работы по изготовлению динамической игрушки «Катюша».

1. Скопировать грузовик, реактивную часть - орудие, рычаг, поднимающий орудие (он должен быть на 2 см больше высоты подъёма орудия).
2. Вырезать все детали.
3. Определить место и вырезать отверстие для орудия (на станине грузовика) и отверстие для рычага (справа внизу на станине).
4. Закрепить проволокой орудие шарнирным соединением, совмещая точки.
5. Соединить шарнирно с помощью кусочка проволоки два рычажных звена на обратной стороне рисунка.
6. Свободный конец рычага продеть в отверстие снизу рисунка на лицевую сторону поделки. При движении рычага приводится в действие орудие «Катюши», которое поднимается вверх.
7. Готовую игрушку раскрашиваем цветными карандашами или фломастерами. Украшаем поделку надписями и звёздочками.

3.ЭТАП. ПОДВЕДЕНИЕ ИТОГОВ.

Обучающиеся демонстрируют свои работы и объясняют ход рассуждений при конструировании. Обращаем внимание учащихся на аккуратность и точно изготовленную динамическую игрушку, отмечаем лучшие работы. Чтобы сделать модель, нужно многое знать, быть аккуратным и терпеливым. Надо научиться читать чертежи и самостоятельно их составлять, уметь пользоваться измерительными и чертёжными инструментами. В этом нам помогут знания, приобретённые в школе на уроках и на занятиях в нашей мастерской. Затем называем имена воспитанников, проявивших инициативу, аккуратность в изготовлении. Затем нужно убрать рабочие места, а инструменты положить на хранение.

Литература.

1. **Авдеев Ю.,** Горьков В. Космическая азбука – М.: Дет. Лит, - 160с.: ил.
2. **Довгопол, И.И.** Современные образовательные технологии. Симферополь: 2006. – 568 с.*
3. **Журавлёва, А.П.** Болотина Л.А. Начальное техническое моделирование. - М.: Просвещение, 1982 – 157с. *
4. **Перевертень, Г.И.** «Техническое творчество в начальных классах»- М.: Просвещение, 1988.- 160с
5. **Проскура, Е.В.** Конструирование игрушек на уроках трудового обучения /Р.Т. Чарнецкая/ - К.: Радянська школа, 1986. - 72с.*
6. **Столяров, Ю.С.** Техническое творчество учащихся. Комский Д.М., Гетта В.Г., Плутук А.М., Колотилов В.В., "Просвещение", 1989 г. - 223 с.*
7. Твори, выдумывай, пробуй, сост. Тимофеева М.С.- М.: Просвещение, 1986. - 145с.*
8. **Хайрутдинов, М.А.** Инновационные технологии в образовании. Монография, Симфе*рополь: Доля, 2010.
9. **Черненко, Г.А.** Всё - таки полетим! – Л.: Дет. лит. 1984 – 80 с.: ил.*
10. Журналы «Юный техник», «Цок – цок молоток» - К.: «Веселка», №3, 1989, №4, 1990, «Мастерок» - М.: Молодая Гвардия №14, 1978, №17, 1977, №38, 1987.

* - литература не переиздавалась

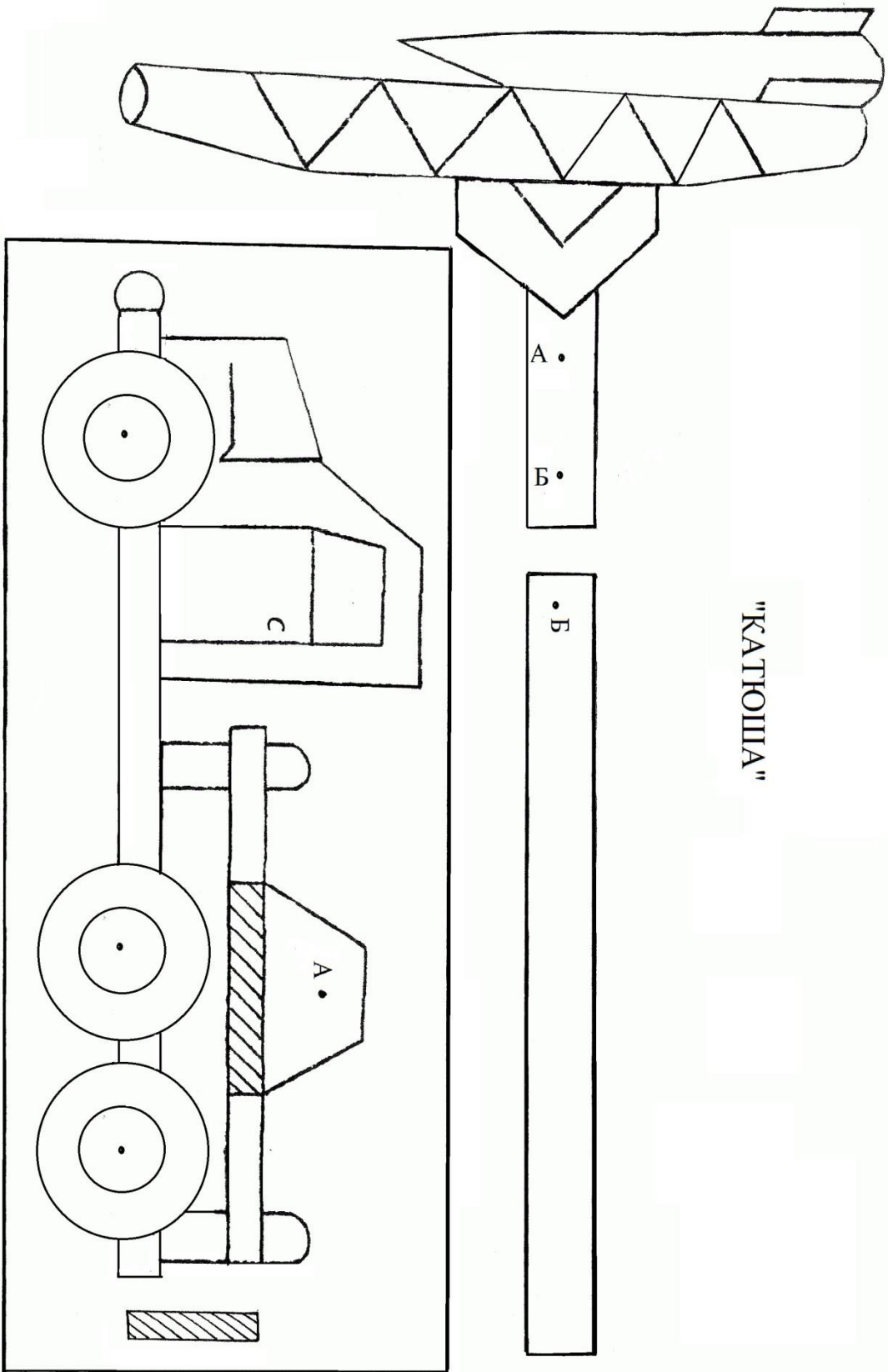

"КАТЮША"

Динамическая игрушка "Катюша", внешний вид.

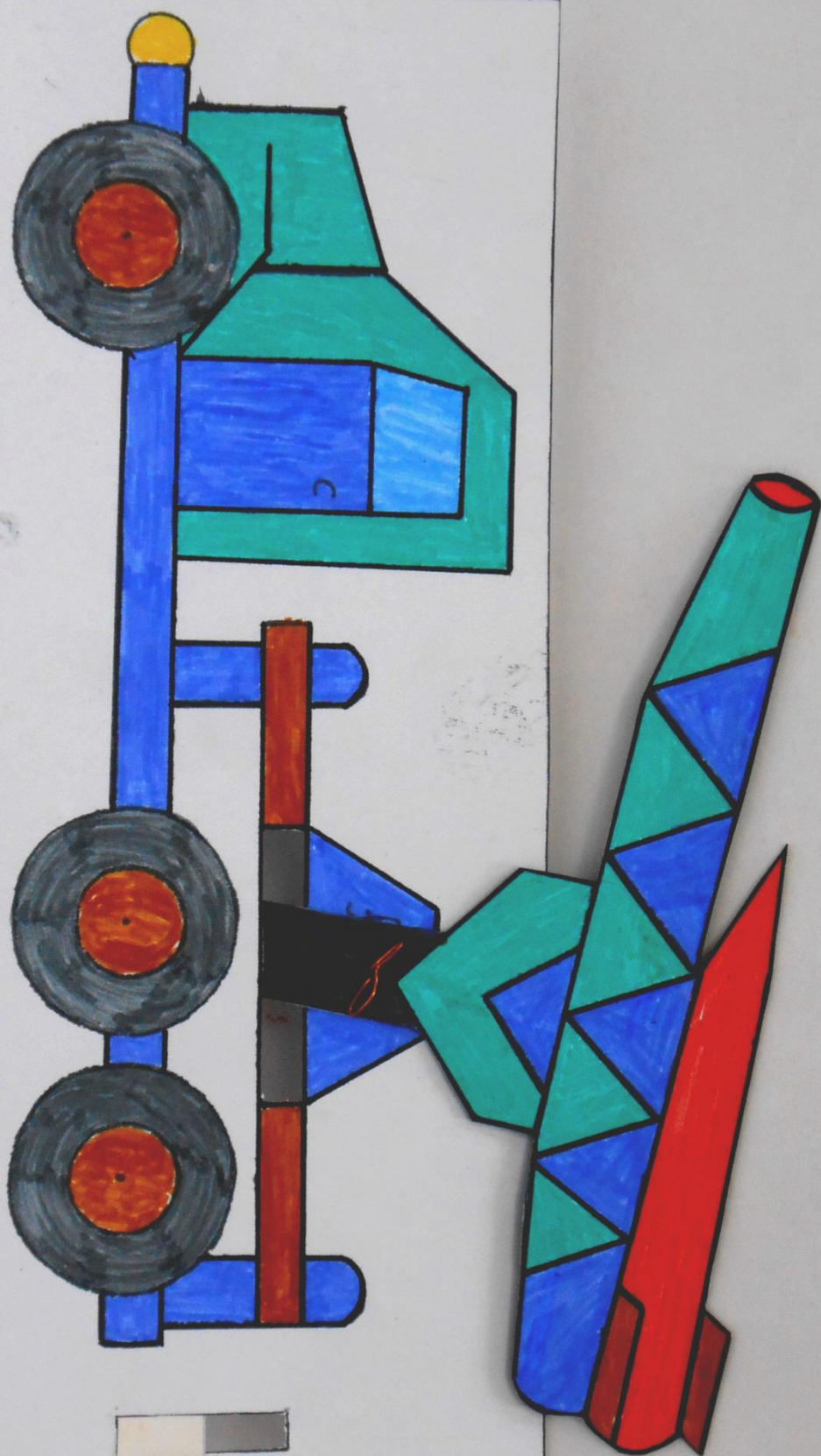

Методическая разработка ПОДСТАВКА ДЛЯ КАРАНДАШЕЙ «ОБЕЗЬЯНКА»

Введение.

На занятиях в творческом объединении «Искорка» воспитанники очень любят мастерить объёмные поделки из картона, посвященные определённым датам. В нашем объединении накопилось много готовых объёмных форм от бумажной тары. Так возникла идея из трубочек от туалетной бумаги и бумажных полотенец, которые имеют форму цилиндра, создать подставку для карандашей. А так, как 2016 год по Восточному календарю – год Обезьяны, захотелось придумать забавную подставку для карандашей «Обезьянка».

Цель и задачи. Сформировать умение сравнивать окружающие предметы с геометрическими формами, познакомить младших школьников с простейшими геометрическими телами, форма которых используется в начальном техническом моделировании. Научить конструировать различные поделки из готовых объёмных форм. Развивать воображение обучающихся при создании различных поделок. Прививать бережливость, экономное расходование материалов, аккуратность в работе.

1. Изготовление подставки для карандашей «Обезьянка»

1.1. **Материалы и инструменты.** Образец готового изделия. Трубки от туалетной бумаги, шаблоны деталей подставки «Обезьянка». Цветная бумага, картон, простой карандаш, цветные карандаши, фломастеры. Линейка, ножницы, циркуль, клей ПВА.

1.2. Устройство подставки «Обезьянка»

Подставка для карандашей «Обезьянка» состоит из стаканчика-туловища, подставки под туловище в виде круга. Туловище обезьянки состоит из головы, лица, передних и задних лап, ступней. Передними лапами обезьянка держит банан.

1.3. Основные этапы изготовления подставки для карандашей «Обезьянка»

1). Для изготовления туловища «Обезьянки» берём готовую картонную трубочку от туалетной бумаги и клеиваем её цветной бумагой коричневого цвета. Заклеиваем с одной стороны дно трубочки цветной бумагой.

2). Вырезаем с помощью шаблона голову обезьянки из картона. Если нет картона коричневого цвета, клеиваем обычный картон бумагой коричневого цвета с обеих сторон. Для этого также применяем всё тот же шаблон головы обезьянки.

3). Для изготовления лица обезьянки используем бумагу желтого, бежевого или другого подходящего цвета. С помощью шаблона лица



Подставка для карандашей
"Обезьянка", внешний вид.

переносим изображение на бумагу, вырезаем и наклеиваем на голову. К голове обезьянки приклеиваем чубчик.

4). Далее таким же способом изготавливаем руки обезьянки коричневого цвета. С внутренней стороны рук приклеиваем ладони такого же цвета, как и лицо. Руки приклеиваем к туловищу и к ним приклеиваем банан, который изготавливаем с помощью шаблона из двух частей желтой бумаги, которые склеиваем между собой.

5). Из плотного картона с помощью шаблона вырезаем круг, который будет служить подставкой под туловище обезьянки.

6). С помощью шаблона изготавливаем ступни ног светлого цвета. Ступни наклеиваем сверху на круг - подставку под туловище. Туловище обезьянки приклеиваем на подставку.

7). Для изготовления хвоста вырезаем 2 полоски из бумаги коричневого цвета размером 140x10 мм, склеиваем их вместе. Для придания формы спирали полученную полоску после высыхания накручиваем на карандаш и приклеиваем к туловищу.

8). Производим окончательное оформление подставки «Обезьянка»

2. Заключение.

Объёмному моделированию предшествуют разные пути и способы развития образного мышления. Среди них формирование умений сравнивать окружающие предметы с геометрическими формами; мысленно расчленять объекты на части и сопоставлять их с геометрическими фигурами и телами. Объёмные макеты и модели являются более совершенными образцами технических объектов. Их изготовление – это следующая по сложности стадия в работе по начальному техническому моделированию. Работу по изготовлению объёмных макетов и моделей можно начать с использования готовых форм.

3. Литература

1. Гульянц Э.К. Учите детей мастерить. - М.: Просвещение, 1984. - 160 с.
2. Журавлёва А. П., Болотина Л. А. Начальное техническое моделирование – М.: Просвещение, 1982. - 157с.
3. Проскура Е.В., Чарнецкая Р.Т., Конструирование игрушек на уроках трудового обучения. - К.: Радянська школа, 1986. - 72с.
4. Твори, выдумывай, пробуй, сост. Тимофеева М. С. - М.: Просвещение, 1986. -145с.
5. Журналы: «Юный техник» (с приложением), «Мастерок».

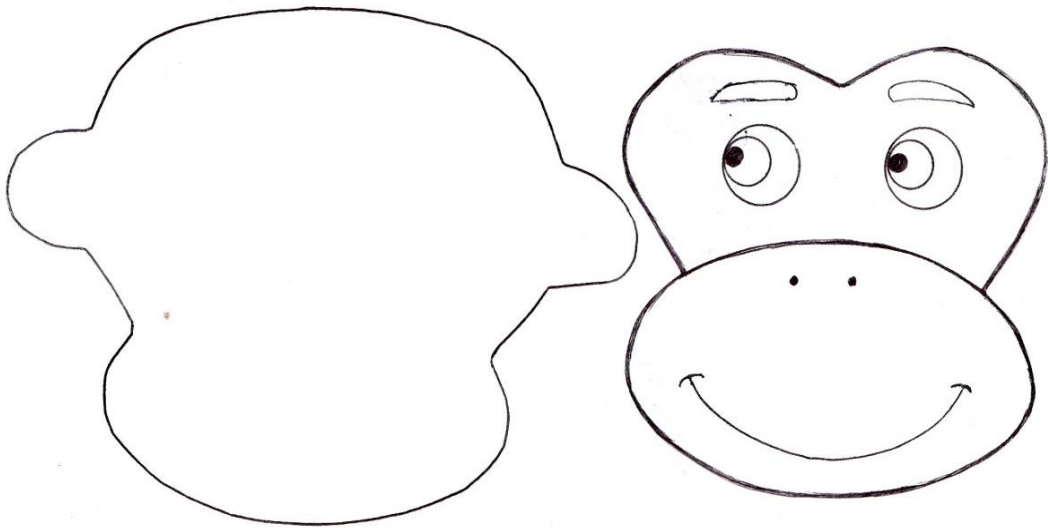

2. Шаблон головы обезьяны (коричневый цвет)

3. Лицо обезьяны (жёлтый, бежевый, кремовый цвет)

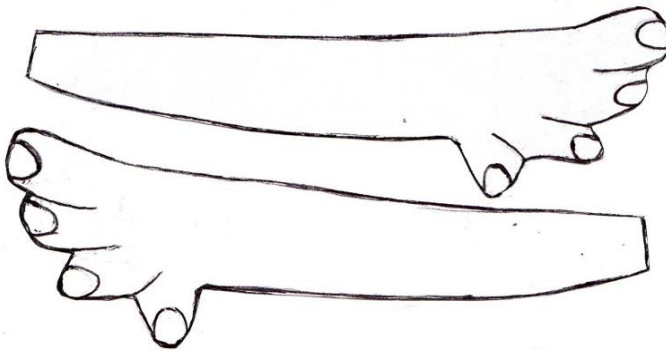

4. Руки обезьяны (коричневый цвет)

4а. Ладони обезьяны (жёлтый, бежевый, кремовый цвет)

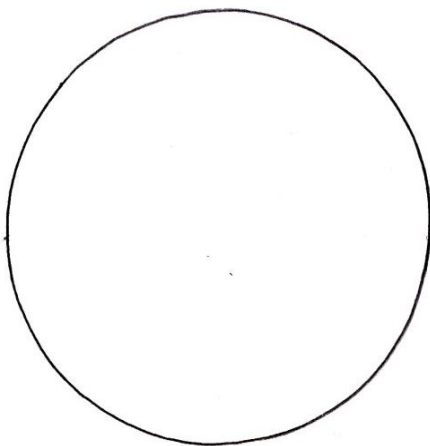

5. Подставка под туловище



4б. Банан -2 детали (жёлтый цвет)

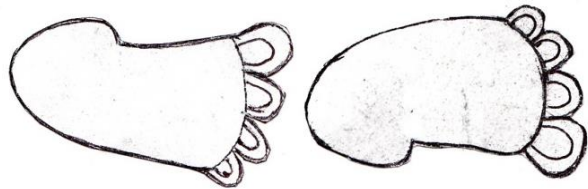

6. Ступни ног (жёлтый, бежевый, кремовый)

3.3. Календарно-тематическое планирование

№	Раздел программы. Тема занятия. Содержание работы.	Кол-во часов	Дата по плану	Дата по факту	Примечание	Формы аттестации и контроля
1.	Вводное занятие. Проведение инструктажей по технике безопасности. Входной контроль.	2				Входное тестирование.
2.	Понятие о материалах и инструментах. Изготовление поделок техникой оригами.	2				
3.	Изготовление поделок техникой оригами.	2				Наблюдение, контроль за работой
4.	Изготовление поделок техникой оригами.	2				Наблюдение, контроль за работой
5.	Изготовление поделок техникой оригами.	2				Наблюдение, контроль за работой
6.	Изготовление различных поделок из бумаги и картона.	2				Наблюдение, контроль за работой
7.	Изготовление различных поделок из бумаги и картона.	2				Наблюдение, контроль за работой
8.	Изготовление различных поделок из бумаги и картона.	2				Наблюдение, контроль за работой
9.	Конструирование из плоских деталей.	2				Наблюдение, контроль за работой
10.	Изготовление технических объектов из геометрических фигур. Оформление композиций.	2				Наблюдение, контроль за работой
11.	Изготовление технических объектов из геометрических фигур. Оформление композиций.	2				Наблюдение, контроль за работой
12.	Изготовление технических объектов из геометрических фигур. Оформление композиций.	2				Наблюдение, контроль за работой
13.	Изготовление технических объектов из геометрических фигур. Оформление композиций.	2				Наблюдение, контроль за работой
14.	Изготовление технических объектов из геометрических фигур. Оформление композиций.	2				Наблюдение, контроль за работой
15.	Изготовление технических объектов из геометрических фигур. Оформление композиций.	2				Наблюдение, контроль за работой
16.	Изготовление технических объектов из геометрических фигур. Оформление композиций.	2				Наблюдение, контроль за работой

17.	Изготовление технических объектов из геометрических фигур. Оформление композиций.	2				Наблюдение, контроль за работой
18.	Изготовление технических объектов из геометрических фигур. Оформление композиций.	2				Наблюдение, контроль за работой
19.	Изготовление технических объектов из геометрических фигур. Оформление композиций.	2				Наблюдение, контроль за работой
20.	Изготовление технических объектов из геометрических фигур. Оформление композиций.	2				Наблюдение, контроль за работой
21.	Первоначальные графические знания и умения.	2				
22.	Основные чертёжные инструменты, их назначение, правила пользования ими. Изготовление поделок и композиций способом симметричной и объёмной аппликации.	2				Наблюдение, контроль за работой
23.	Изготовление поделок и композиций способом симметричной и объёмной аппликации.	2				Наблюдение, контроль за работой
24.	Динамическая игрушка из картона.	2				Наблюдение, контроль за работой
25.	Динамическая игрушка из картона.	2				Наблюдение, контроль за работой
26.	Динамическая игрушка из картона.	2				Наблюдение, контроль за работой
27.	Динамическая игрушка из картона.	2				Наблюдение, контроль за работой
28.	Динамическая игрушка из картона.	2				Наблюдение, контроль за работой
29.	Динамическая игрушка из картона.	2				Наблюдение, контроль за работой
30.	Динамическая игрушка из картона..	2				Наблюдение, контроль за работой
31.	Динамическая игрушка из картона.	2				Наблюдение, контроль за работой
32.	Динамическая игрушка из картона.	2				Наблюдение, контроль за работой
33.	Изготовление игрушек и сувениров к праздникам и на выставки.	2				Наблюдение, контроль за работой

34.	Изготовление игрушек и сувениров к праздникам и на выставки.	2				Наблюдение, контроль за работой.
35.	Изготовление игрушек и сувениров к праздникам и на выставки. Промежуточный контроль.	2				Наблюдение, контроль за работой. тестирование.
36.	Проведение инструктажей по технике безопасности. Объёмное моделирование. Конструирование из объёмных деталей и готовых объёмных форм.	2				Наблюдение, контроль за работой
37.	Изготовление автомобилей различного назначения из геометрических тел и фигур.	2				Наблюдение, контроль за работой
38.	Изготовление автомобилей различного назначения из геометрических тел и фигур.	2				Наблюдение, контроль за работой
39.	Изготовление автомобилей различного назначения из геометрических тел и фигур.	2				Наблюдение, контроль за работой
40.	Изготовление автомобилей различного назначения из геометрических тел и фигур.	2				Наблюдение, контроль за работой
41.	Изготовление автомобилей различного назначения из геометрических тел и фигур.	2				Наблюдение, контроль за работой
42.	Изготовление автомобилей различного назначения из геометрических тел и фигур.	2				Наблюдение, контроль за работой
43.	Изготовление автомобилей различного назначения из геометрических тел и фигур.	2				Наблюдение, контроль за работой
44.	Изготовление игрушек и сувениров к праздникам и на выставки.	2				Наблюдение, контроль за работой
45.	Изготовление игрушек и сувениров к праздникам и на выставки.	2				Наблюдение, контроль за работой
46.	Изготовление игрушек и сувениров к праздникам и на выставки.	2				Наблюдение, контроль за работой
47.	Изготовление игрушек и сувениров к праздникам и на выставки.	2				Наблюдение, контроль за работой
48.	Изготовление игрушек и сувениров к праздникам и на выставки.	2				Наблюдение, контроль за работой
49.	Конструирование с помощью конструкторов.	2				Наблюдение, контроль за работой

50.	Сборка моделей машин, механизмов и других технических устройств из наборов деталей по схемам из конструкторов. Игры с моделями.	2				Наблюдение, контроль за работой
51.	Изготовление игрушек и сувениров к праздникам и на выставки.	2				Наблюдение, контроль за работой
52.	Изготовление игрушек и сувениров к праздникам и на выставки.	2				Наблюдение, контроль за работой
53.	Сборка моделей машин, механизмов и других технических устройств из наборов деталей по схемам из конструкторов. Игры с моделями.	2				Наблюдение, контроль за работой
54.	Сборка моделей машин, механизмов и других технических устройств из наборов деталей по схемам из конструкторов. Игры с моделями.	2				Наблюдение, контроль за работой
55.	Сборка моделей машин, механизмов и других технических устройств из наборов деталей по схемам из конструкторов. Игры с моделями.	2				Наблюдение, контроль за работой
56.	Сборка моделей машин, механизмов и других технических устройств из наборов деталей по схемам из конструкторов. Игры с моделями.	2				Наблюдение, контроль за работой
57.	Сборка моделей машин, механизмов и других технических устройств из наборов деталей по схемам из конструкторов. Игры с моделями.	2				Наблюдение, контроль за работой
58.	Изготовление игрушек и сувениров к праздникам и на выставки.	2				Наблюдение, контроль за работой
59.	Изготовление игрушек и сувениров к праздникам и на выставки.	2				Наблюдение, контроль за работой
60.	Изготовление игрушек и сувениров к праздникам и на выставки.	2				Наблюдение, контроль за работой
61.	Изготовление игрушек и сувениров к праздникам и на выставки.	2				Наблюдение, контроль за работой
62.	Изготовление игрушек и сувениров к праздникам и на выставки.	2				Наблюдение, контроль за работой
63.	Изготовление игрушек и сувениров к праздникам и на выставки.	2				Наблюдение, контроль за работой
64.	Изготовление игрушек и сувениров к праздникам и на выставки.	2				Наблюдение, контроль за работой
65.	Изготовление игрушек и сувениров	2				Наблюдение,

	к праздникам и на выставки.					контроль за работой
66.	Изготовление игрушек и сувениров к праздникам и на выставки.	2				Наблюдение, контроль за работой
67.	Изготовление игрушек и сувениров к праздникам и на выставки.	2				Наблюдение, контроль за работой
68.	Изготовление игрушек и сувениров к праздникам и на выставки.	2				Устный опрос
69.	Изготовление игрушек и сувениров к праздникам и на выставки.	2				Устный опрос
70.	Прогулка. Изучение правил дорожного движения.	2				Устный опрос
71.	Прогулка. Изучение архитектуры зданий.	2				Устный опрос
72.	Итоговый контроль. Итоговое занятие за год. Подведение итогов работы творческого объединения.	2				Тестирование
	Итого:	144				

3.4. Лист корректировки

№	Причина корректировки	Дата	Согласование с заведующим подразделения (подпись)
1	<p>Утратили силу: Федеральный проект «Успех каждого ребенка» - ПРИЛОЖЕНИЕ к протоколу заседания проектного комитета по национальному проекту «Образование» от 07.12.2018 г. № 3;</p> <p>Национальный проект «Образование» - ПАСПОРТ утвержден президиумом Совета при Президенте Российской Федерации по стратегическому развитию и национальным проектам (протокол от 24.12.2018 г. № 16)</p>	25.08.2025	
2	<p>Принято: Распоряжение Правительства Российской Федерации от 17.08.2024 г. № 2233-р «Об утверждении Стратегии реализации молодежной политики в Российской Федерации на период до 2030 года»</p>	25.08.2025	

3.5. План воспитательной работы

I полугодие (сентябрь-декабрь)		
№	Содержание работы	Сроки
1. Гражданское и патриотическое воспитание: формирование патриотических, ценностных представлений о любви к России, народам Российской Федерации, к своей малой родине, формирование представлений о ценностях культурно-исторического наследия России, уважительного отношения к национальным героям и культурным представлениям российского народа.		
1.1	беседа «Патриотические праздники России» (День Защитника Отечества, День Победы и День Народного Единства). Работа с терминами «патриот», «патриотизм», «патриотический» познакомить учащихся с историей праздников.	Сентябрь
1.2	беседы «Моя Родина», «Государственные символы России» беседа «Я гражданин своей страны»	Октябрь
1.3.	4 ноября «День Народного Единства», а также «День добрых дел», проведение акцию "Спешите делать добрые дела" (помощь престарелым людям, инвалидам, ветеранам войны и труда, больным, одиноким)	Ноябрь
1.4	беседа «Я – Крымчанин!» о патриотизме, толерантности и уважительном отношении к народам разных национальностей, проживающих в Крыму.	Декабрь
2. Духовно-нравственное воспитание: формирует ценностные представления о морали, об основных понятиях этики (добро и зло, истина и ложь, смысл жизни, справедливость, милосердие, проблема нравственного выбора, достоинство, любовь и др.), о духовных ценностях народов России, об уважительном отношении к традициям, культуре и языку своего народа и других народов России.		
2.1	беседа – 8 сентября «Международный день грамотности» Культура умственного труда. Главные ценности жизни. Беседа о человеческих пороках, о категориях добра и зла, о безнравственном и противоправном поведении людей, о роли самого человека в их предотвращении.	Сентябрь
2.2	беседа «Профессия родителей. Трудовые семейные традиции» Профессия, которая мне нравится. Чему я учусь на занятиях в Центре.	Октябрь
2.3	беседа «Здоровый образ жизни, спорт, правильное питание» беседа «Вредные привычки и борьба с ними» беседа «День Матери», в России в последнее воскресенье ноября беседа «Учись быть Человеком»	Ноябрь
2.4	беседа 1 декабря Всемирный день борьбы со СПИДом беседа «Русские традиции» мероприятия, посвящённые Новому году.	Декабрь
3. Эстетическое воспитание: эффективное использование уникального российского культурного наследия, в том числе литературного, музыкального, художественного, театрального и кинематографического; воспитание уважения к культуре, языкам, традициям и обычаям народов, проживающих в Российской Федерации; увеличение доступности детской литературы для семей, приобщение детей к классическим и современным высокохудожественным отечественным и мировым произведениям искусства и литературы; развитие музейной и театральной педагогики		
3.1	беседа «В человеке всё должно быть прекрасно...»	Сентябрь
3.2	беседа-диспут «О вкусах спорят?»	Октябрь
3.3	беседа «Любите ли вы театр?»	Ноябрь
3.4	акция «Создаем новогоднюю сказку своими руками»	Декабрь
4. Экологическое воспитание: формирование ценностного отношения к природе, к окружающей среде, бережного отношения к процессу освоения природных ресурсов, осознания функций природы в жизни человека, чувстве личной причастности к сохранению		

природных богатств и активной исследовательской деятельности природы родного края, практической деятельности по охране природы полуострова, ознакомления учащихся, воспитанников с рекреационным потенциалом Крыма.		
4.1	беседа 16 сентября – Международный день защиты озонового слоя неделя 21-27 сентября – Всемирная акция очисти планету от мусора. (акции: «Отходам нет хода», «Парк вместо свалок», «Атака на пластик») беседа Всемирный день морей	Сентябрь
4.2	22 октября Международный день без бумаги Провести акцию «Научимся использовать бумагу рационально!» (как с помощью электронных и других технологий можно внести вклад в сохранение природных ресурсов) 31 октября Международный День Черного моря – провести конкурс рисунков	Октябрь
4.3	12 ноября Синичкин день – конкурс кормушек - «Дом птицы» 29 ноября День создания Всероссийского общества охраны окружающей среды (ВООП).	Ноябрь
4.4	3 декабря Международный день борьбы с пестицидами беседа «Мир без пестицидов»	Декабрь
5. Физическое укрепление и сохранение здоровья, профилактика негативных привычек, приобщение к физкультуре и спорту		
5.1	беседа «Режим дня, укрепляющий здоровье»	Сентябрь
5.2	беседа «Профилактика ОРВИ и закаливание»	Октябрь
5.3	беседа «Мои спортивные достижения»	Ноябрь
5.4	акция «Нет вредным привычкам!»	Декабрь
6. Трудовое реализуется посредством: воспитания у детей уважения к труду и людям труда, трудовым достижениям; формирования у детей умений и навыков самообслуживания, потребности трудиться, добросовестного, ответственного и творческого отношения к разным видам трудовой деятельности, включая обучение и выполнение домашних обязанностей; развития навыков совместной работы, умения работать самостоятельно, мобилизуя необходимые ресурсы, правильно оценивая смысл и последствия своих действий; содействия профессиональному самоопределению, приобщения детей к социально значимой деятельности для осмысленного выбора профессии.		
6.1	акция «Школьный двор»	Сентябрь
6.2	акция «Открытка для учителя»	Октябрь
6.3	акция «Я помогаю в домашних делах»	Ноябрь
6.4	беседа «Трудолюбие и упорство в достижении цели – залог высоких достижений»	Декабрь
7. Познавательное: содействие повышению привлекательности науки для подрастающего поколения, поддержку научно-технического творчества детей; создание условий для получения детьми достоверной информации о передовых достижениях и открытиях мировой и отечественной науки, повышения заинтересованности подрастающего поколения в научных познаниях об устройстве мира и общества		
7.1	беседа «Культура умственного труда в школе и дома»	Сентябрь
7.2	беседа «5 октября - День Учителя»	Октябрь
7.3	беседа «Культура умственного труда в школе и дома»	Ноябрь
7.4	беседа «Культура умственного труда в школе и дома»	Декабрь
II полугодие (январь - май)		
1. Гражданско-патриотическое воспитание.		
1.1	беседа о мужестве, посвященная Дню Защитника Отечества беседа «Дети – герои Великой Отечественной Войны»	Февраль
1.2	беседа «Достопримечательности Симферопольского района и родного села»	Март

	экскурсия по окрестностям села	
1.3	беседа «13 апреля – День освобождения Симферополя от захватчиков» беседа «Города-герои Великой отечественной войны»	Апрель
1.4	беседа «Никто не забыт, ничто не забыто»	Май
2. Духовно-нравственное воспитание: формирует ценностные представления о морали, об основных понятиях этики (добро и зло, истина и ложь, смысл жизни, справедливость, милосердие, проблема нравственного выбора, достоинство, любовь и др.), о духовных ценностях народов России, об уважительном отношении к традициям, культуре и языку своего народа и других народов России.		
2.1	мероприятия в кружках «Рождество Христово» беседа – 11 января «Международный день спасибо» третье воскресенье января Всемирный день религии, беседа о религии в нашей стране и о существующих религиях в мире (христианство, мусульманство, иудаизм, буддизм)	Январь
2.2	Семейные обряды. Моя семья – мое богатство. беседа о Любви (к семье, к отечеству, к природе, к истине, добру, к своей деятельности, ко всему прекрасному и т.д.)	Февраль
2.3	Беседа «Праздники и обычаи народов Крыма»	Март
2.4	Беседы и диспуты: Что такое самовоспитание? Что такое характер? Познай себя. Великие люди о воспитании. принять участие в ежегодном Дне благотворительности и милосердия «Белый цветок»	Апрель
3 Эстетическое Эффективное использование уникального российского культурного наследия, в том числе литературного, музыкального, художественного, театрального и кинематографического; воспитание уважения к культуре, языкам, традициям и обычаям народов, проживающих в Российской Федерации; увеличение доступности детской литературы для семей, приобщение детей к классическим и современным высокохудожественным отечественным и мировым произведениям искусства и литературы; развитие музейной и театральной педагогики		
3.1	беседа «Красота вокруг нас...»	Январь
3.2	беседа-диспут «Всегда ли модно – это красиво?»	Февраль
3.3	акция «Открытка для мамы»	Март
3.4	акция «Готовимся к Пасхе»	Апрель
3.5	беседа «Театр и музей в нашей жизни»	Май
4. Экологическое воспитание формирование ценностного отношения к природе, к окружающей среде, бережного отношения к процессу освоения природных ресурсов, осознания функций природы в жизни человека, чувстве личной причастности к сохранению природных богатств и активной исследовательской деятельности природы родного края, практической деятельности по охране природы полуострова, ознакомления учащихся, воспитанников с рекреационным потенциалом Крыма.		
4.1	11 января День заповедников и национальных парков Провести заочную экскурсию «Крымские заповедники»	Январь
4.2	Всемирный День защиты китов и морских млекопитающих беседа «Что такое Видеоэкология?»	Февраль
4.3	Всемирный День Воды (Всемирный день охраны водных ресурсов).	Март
4.4	Международный день земли экскурсия в Ботанический Сад КФУ им. Вернадского	Апрель
4.5	День птиц: беседа о проблемах сохранения исчезающих видов птиц, и создания для всех птиц приемлемых условий обитания рядом с человеком	Апрель

	Беседа о милосердии принять участие в ежегодном Дне благотворительности и милосердия «Белый цветок» в Ялте, в Ливадии.	
4.6	Всероссийский день посадки леса, провести беседу «Защитим лес» беседа «Международный день климата»	Май
5. Физическое укрепление и сохранение здоровья, профилактика негативных привычек, приобщение к физкультуре и спорту		
5.1	беседа «Как стать настойчивым в учении, труде, спорте»	Январь
5.2	беседа «Молодежь – за здоровый образ жизни»	Февраль
5.3	беседа «Как стать сильным и выносливым»	Март
5.4	беседа «Папа, мама, я – спортивная семья»	Апрель
5.5	беседа «Лето с пользой для здоровья»	Май
6. Трудовое реализуется посредством: воспитания у детей уважения к труду и людям труда, трудовым достижениям; формирования у детей умений и навыков самообслуживания, потребности трудиться, добросовестного, ответственного и творческого отношения к разным видам трудовой деятельности, включая обучение и выполнение домашних обязанностей; развития навыков совместной работы, умения работать самостоятельно, мобилизуя необходимые ресурсы, правильно оценивая смысл и последствия своих действий; содействия профессиональному самоопределению, приобщения детей к социально значимой деятельности для осмысленного выбора профессии.		
6.1	беседа «Культура учебного труда и организация свободного времени»	Январь
6.2	беседа «Профессии моей семьи»	Февраль
6.3	акция «Лучший подарок маме – помощь в домашних делах»	Март
6.4	акция «Трудовой десант»	Апрель
6.6	акция «Чистый и уютный школьный двор»	Май
7. Познавательное Содействие повышению привлекательности науки для подрастающего поколения, поддержку научно-технического творчества детей; создание условий для получения детьми достоверной информации о передовых достижениях и открытиях мировой и отечественной науки, повышения заинтересованности подрастающего поколения в научных познаниях об устройстве мира и общества		
7.1	беседа «25 января - «Татьянин день». День студента. Куда пойти учиться после школы и как готовиться к поступлению»	Январь
7.2	беседа «8 февраля - День русской науки»	Февраль
7.3	беседа «21 февраля Международный день родного языка»	Февраль
7.4	беседа «12 апреля День космонавтики»	Апрель
7.5	беседа «Каникулы с пользой: познаём новое, увлекательное, интересное»	Май